

DOUBLE POIGNEE (DH)
HANDLE (DH)

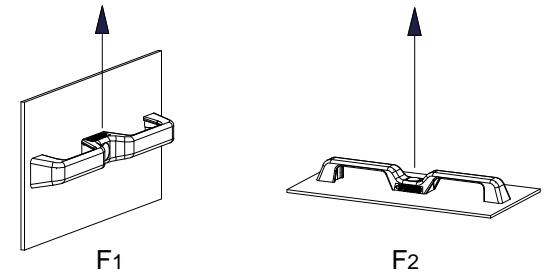
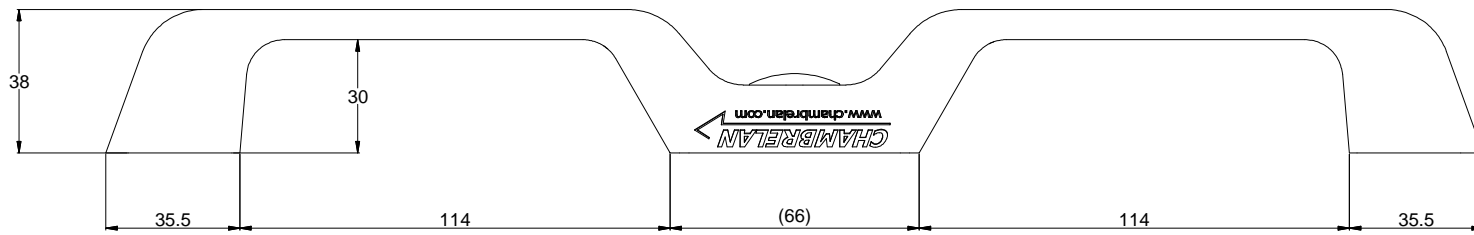
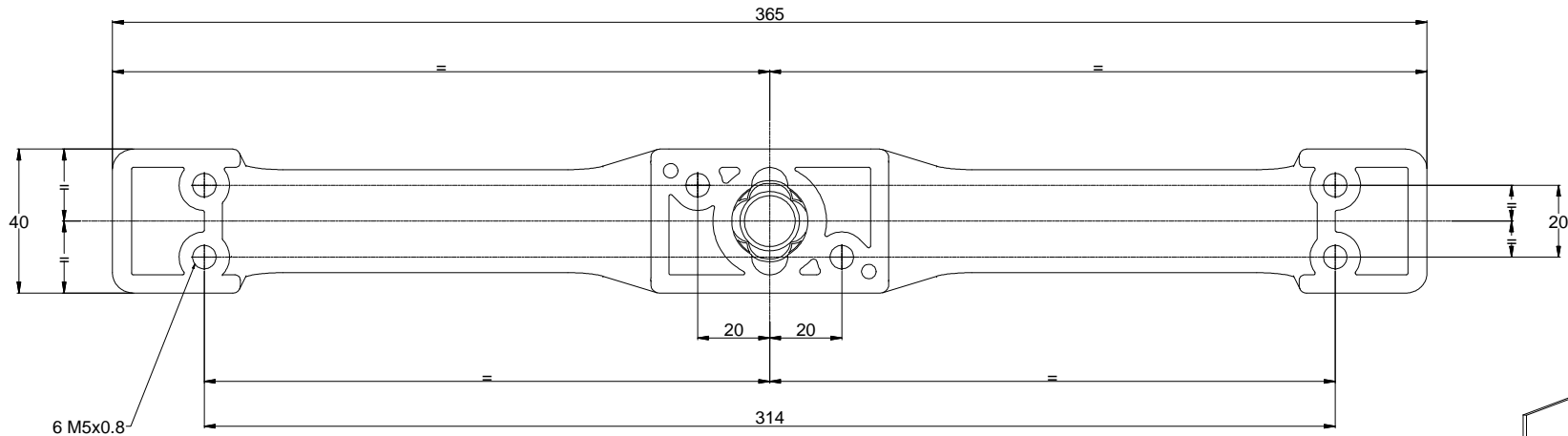

F1 : 380 daN
 F2 : 500 daN

Matière: TECHNYL type C 216 V 30 (PA 6)
 Certifié ISO 1210/UL 94.

Material: TECHNYL type C 216 V 30 (PA 6)
 Certified ISO 1210/UL 94.

Couleur: Noir finition mat

Color: Black matte finish

Assemblage: Douilles en laiton M5
 + 6 vis CHc inox M5x12 (fournies)

Assemblage:
 Socket head cap screws M5x12
 stainless steel (supplied)

DONNEES TECHNIQUES:
 - Résistance à la traction : les valeurs F1 et F2 ont été relevées au cours d'essais de rupture

TECHNICAL DATA:
 - Tensile strength : F1 and F2 values were recorded during breaking tests